

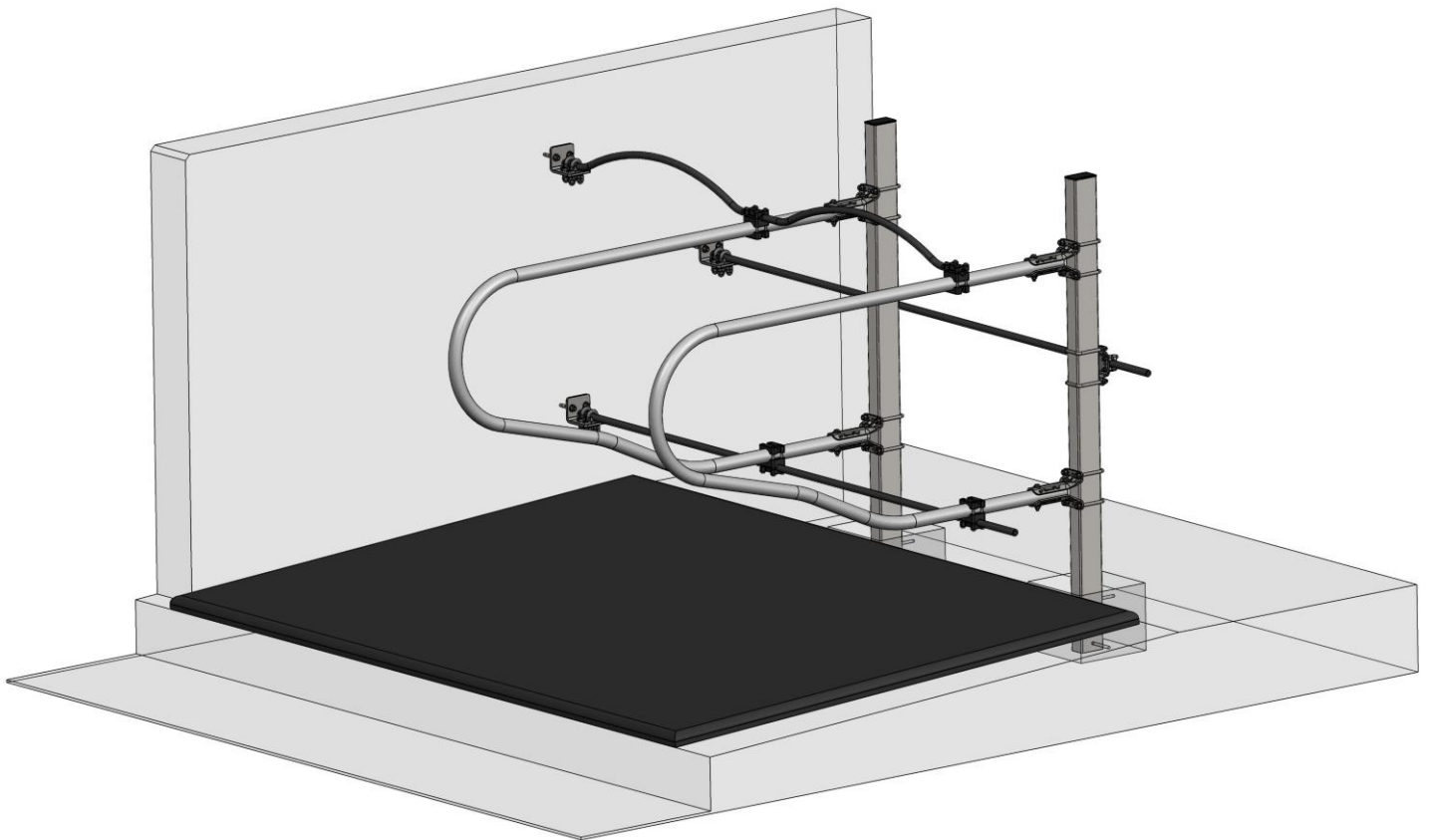

SpeedFlex

MADE BY **SPEED FRANCE**

Notice de montage Logettes
Modèle 190/170 INITIAL
sur poteaux à sceller



1. Séparateur et sa fixation

Demi-fixation Ve emboutie
CPAG00105 Marquage SPEEDFLEX

ou

CPAG00114 Sans Marquage



ASAG00001
Kit Visserie D50

FPAG00112 (FKAG00003)
Séparateur modèle INITIAL 190

ou

FPAG00118 (FKAG00007)
Séparateur modèle INITIAL
170

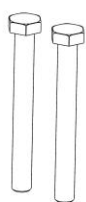

CPAG00104 Vis M10x85 10.9



CPAG00103 Rondelle Ø10

CPAG00006 Ecrou M10

Prémontage des fixations sur le séparateur

Toujours commencer
par cette vis

1

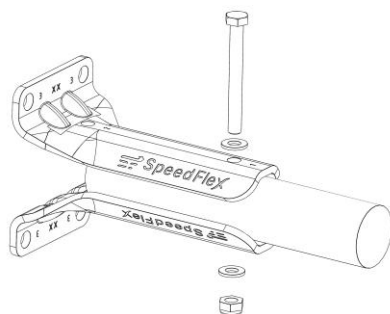

Serrage au couple
de 50 N.m

2

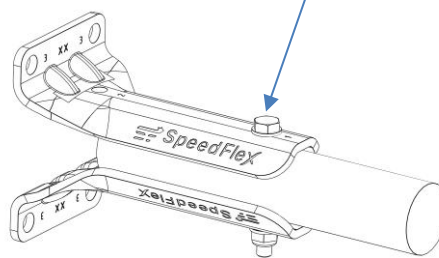

3

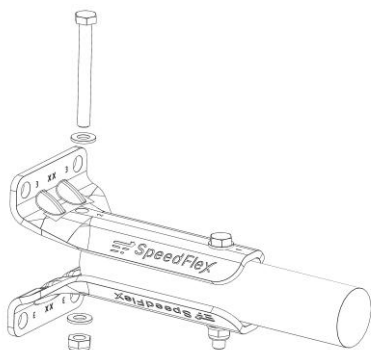

Serrage au couple
de 50 N.m

4

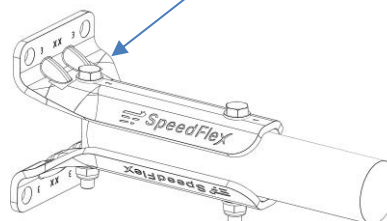

2. Poteau (KITF00056)

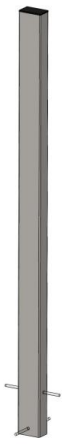

CPAG00125: Bouchon 100x60

CPAG00083: Hauteur 150cm hors sol
Poteaux en acier galvanisé 100 x 60

3. Fixation du séparateur sur le poteau (KITF00055)

CPAG00126
Bride en U de fixation 76 x 124mm
x4 par séparateur

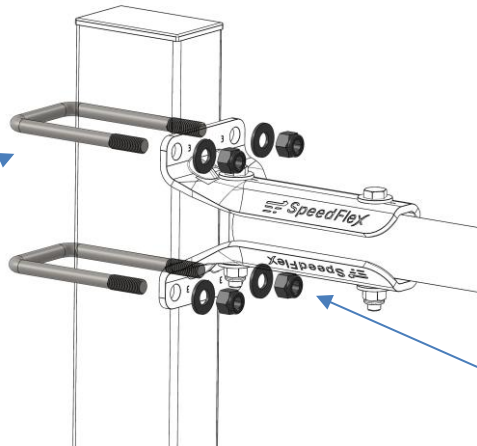

CPAG00007 & CPAG00020
Ecrou frein et rondelle plate

Préconisations d'installation*

* Les côtes sont données à titre indicatif, à adapter selon la race et le gabarit des vaches

1. Installation des poteaux

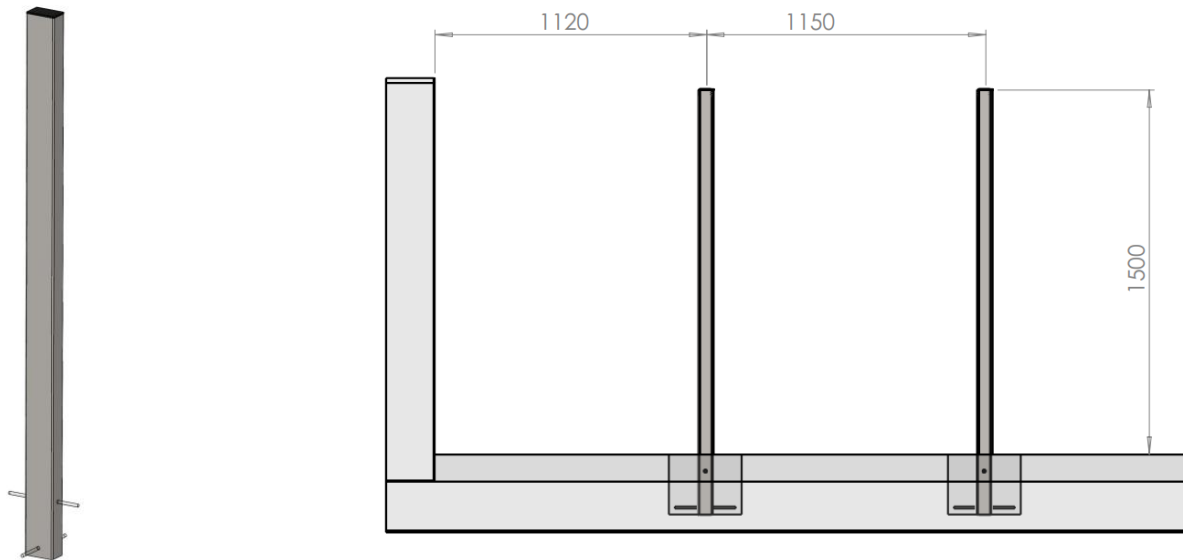

Faire des fondations de poteaux à - 25/30 cm du sol fini, le poteau sortant de 1500 cm
Pré-sceller les poteaux, puis faire la dalle de couchage

A : conseillé 113/117 cm selon race et gabarit de la vache

B : conseillé 215 à 218 cm pour les modèles 190 cm

B : conseillé 192 à 196 cm pour les modèles 170 cm

C : Prévoir 20 ou 70 cm d'écart entre le poteau et le mur en cas de rangée face au mur

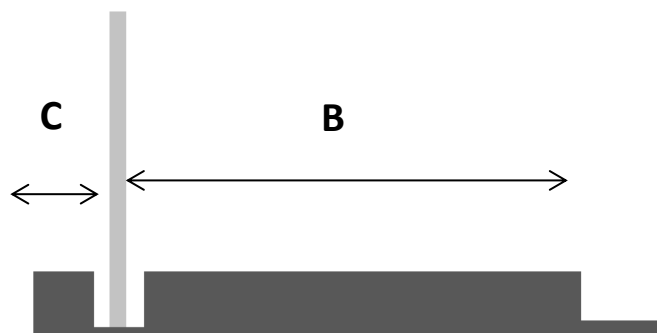

3. Installation du séparateur sur poteau

L'installation se fait selon les cotes préconisées sur le plan en page suivante, en utilisant le gabarit d'entraxe

Utilisation du gabarit d'entraxe 850 :

Afin de respecter l'entraxe de 850 mm, il est impératif d'utiliser le gabarit fourni

- 1 Fixer dans un premier temps le haut du séparateur au poteau, à la hauteur préconisée
- 2 Accrocher le gabarit sur le haut du séparateur,
- 3 Glisser le bas du séparateur dans le gabarit puis fixer le séparateur au poteau.

850

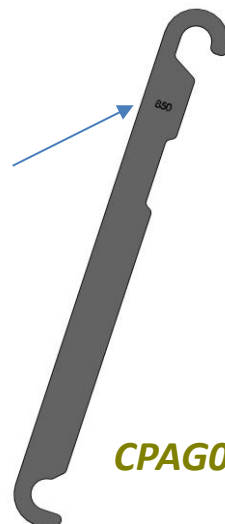

CPAG00121

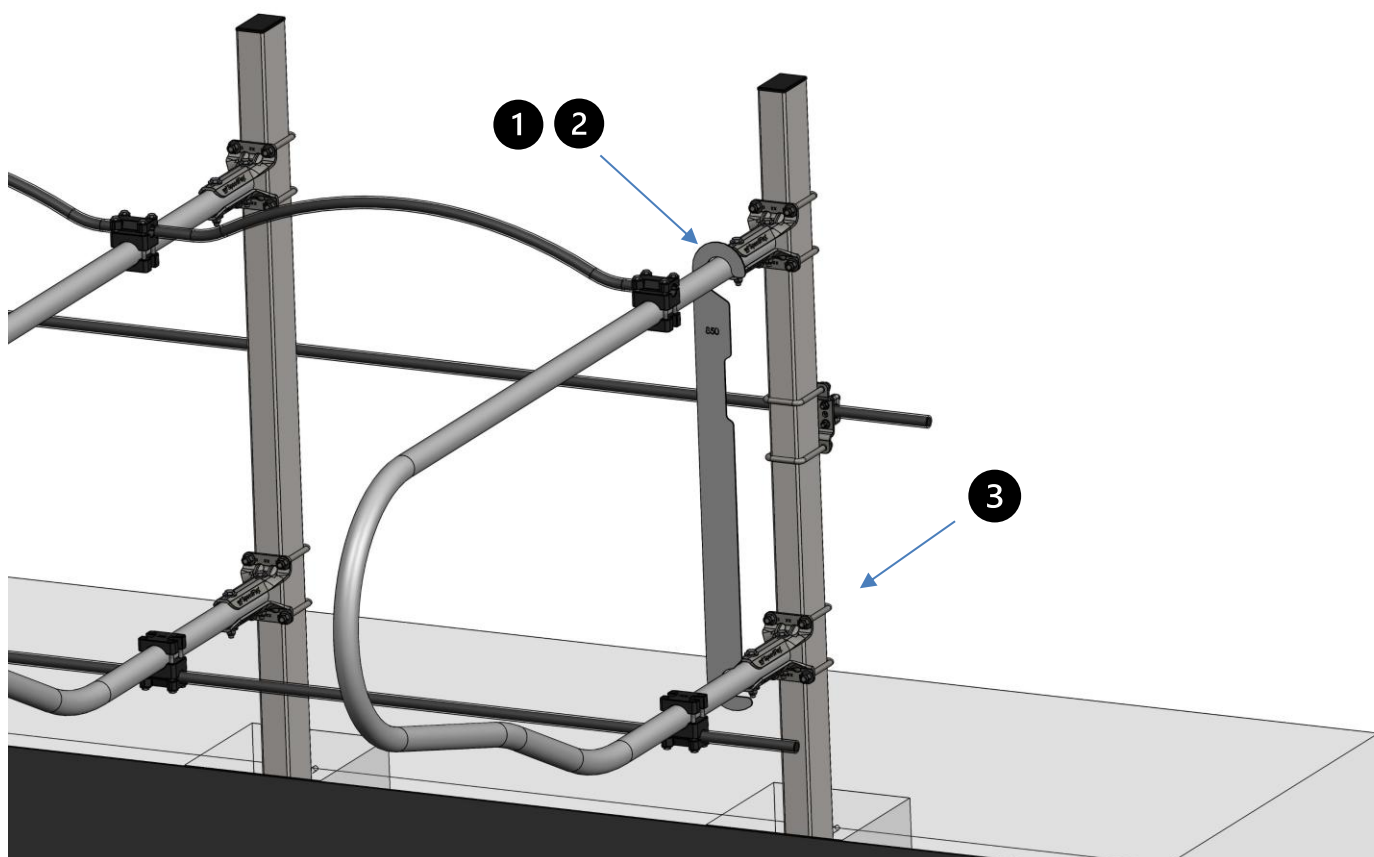
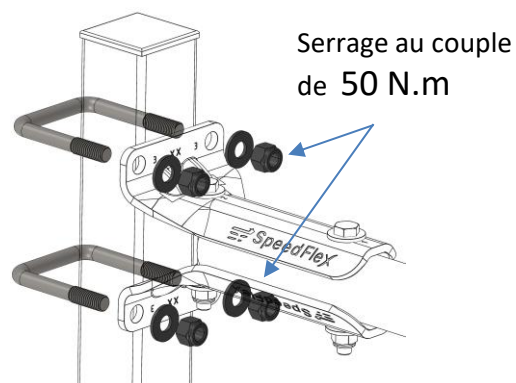

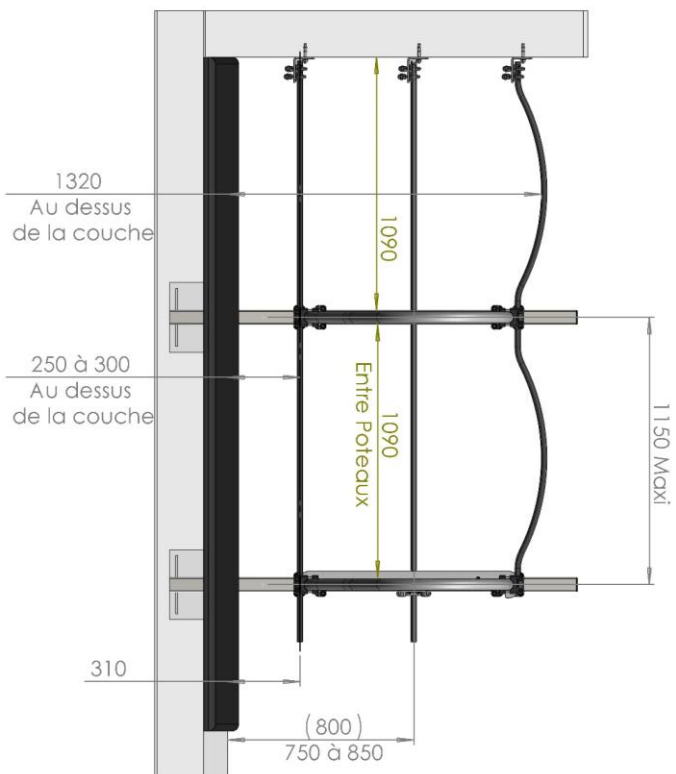
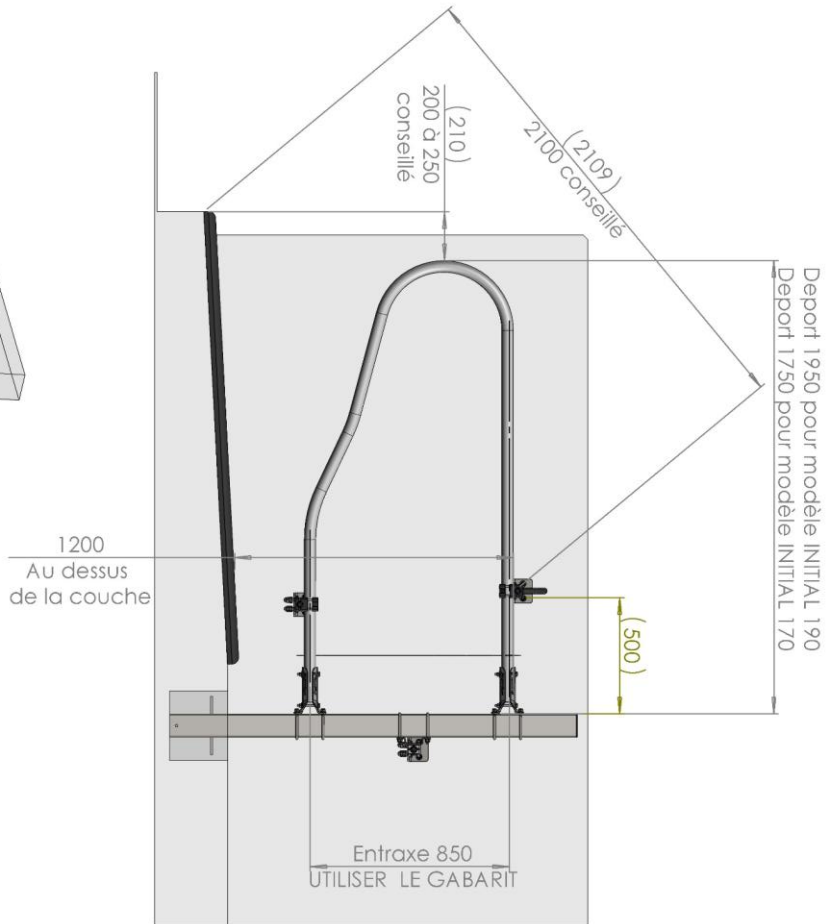
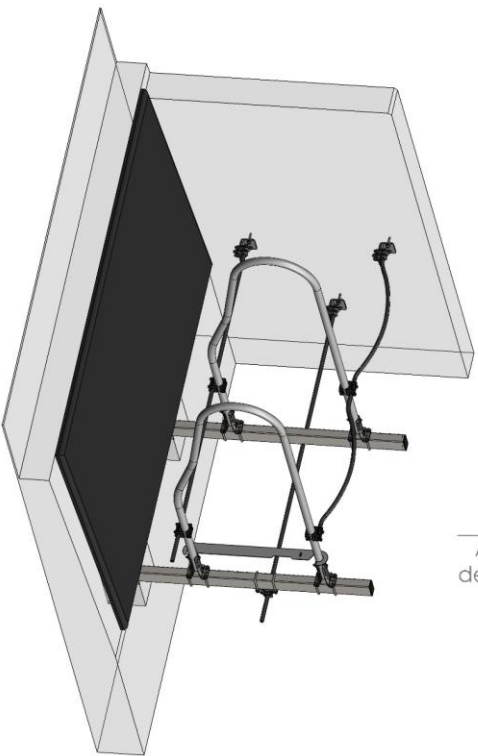

Cotes d'installation preconisées

Modèle INITIAL 170 & 190

Poteaux 60x100 à sceller

4. Installation des câbles

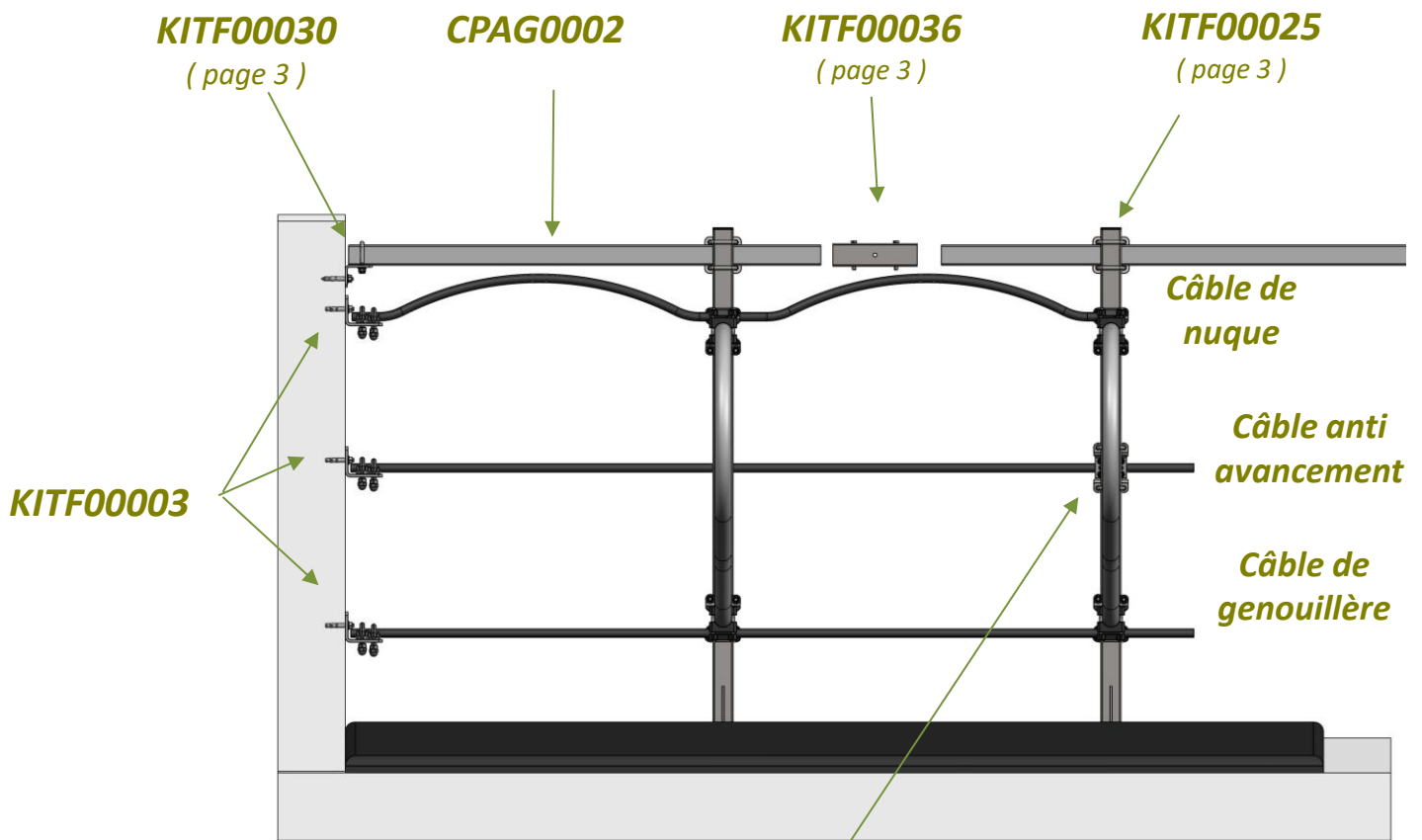

KITF00057

Kit de fixation Cable sur Poteau 100x60

