

**Notice de montage Logettes**  
**Modèle 190/170 INITIAL**  
**sur poteaux platine**

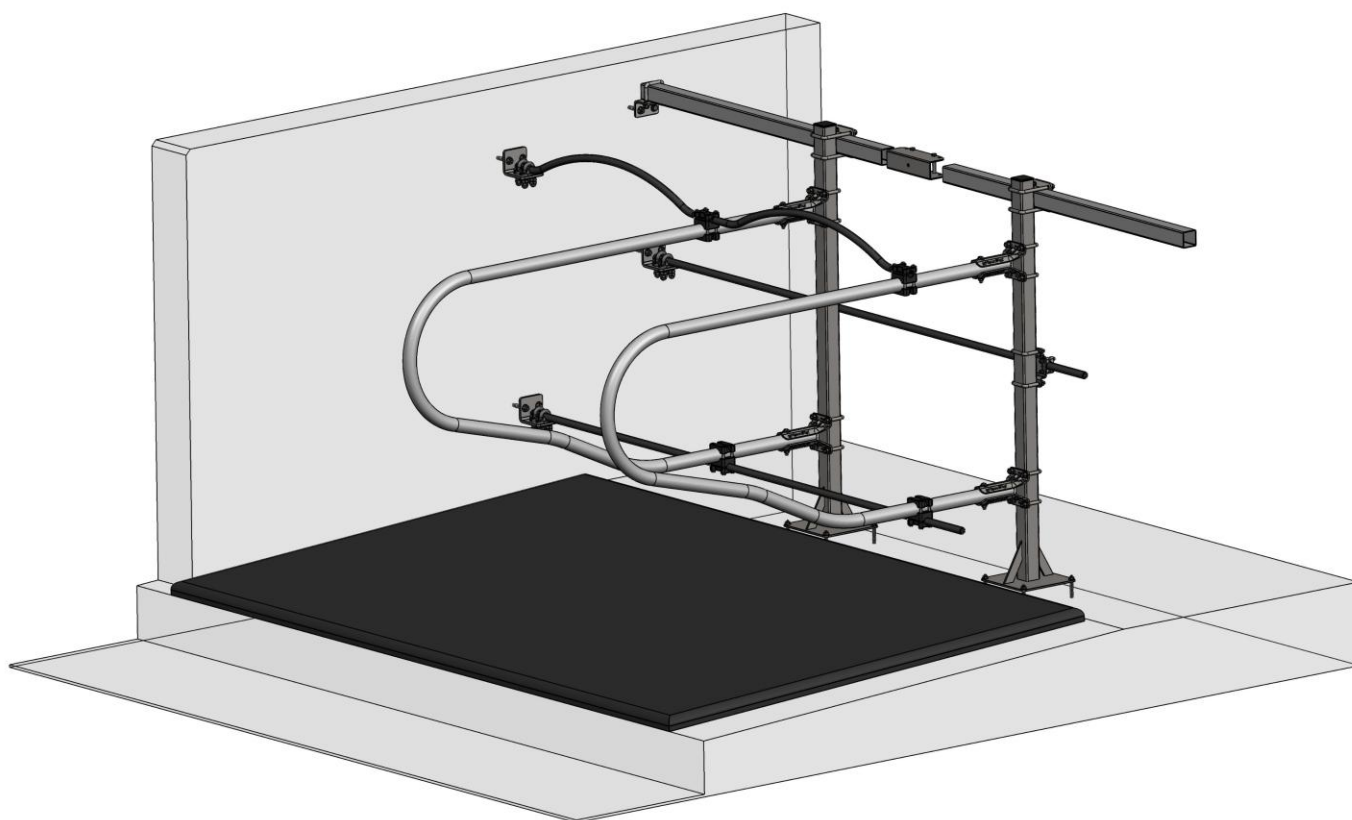

## 1. Séparateur et sa fixation

Demi-fixation Ve emboutie  
CPAG00105 Marquage SPEEDFLEX



ASAG00001  
Kit Visserie D50



FPAG00112 (FKAG00003)  
Séparateur modèle INITIAL 190

OU

FPAG00118 (FKAG00007)  
Séparateur modèle INITIAL  
170

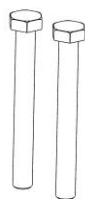

CPAG00104 Vis M10x85 10.9



CPAG00103 Rondelle Ø10

CPAG00006 Ecrou M10

### Prémontage des fixations sur le séparateur

Toujours commencer  
par cette vis

1

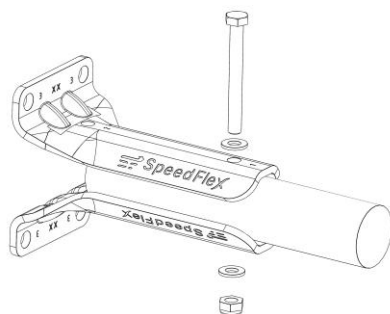

Serrage au couple  
de 50 N.m

2

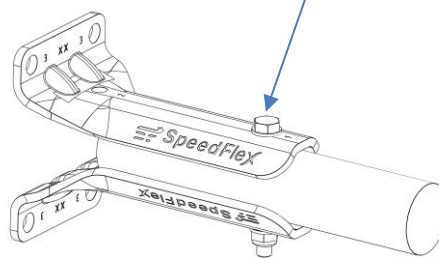

3

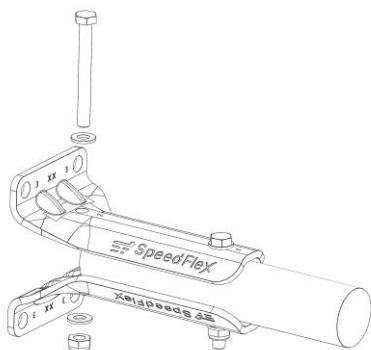

Serrage au couple  
de 50 N.m

4

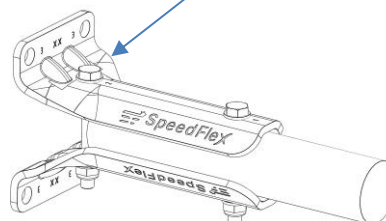

## 2. Poteau (KITF00043)

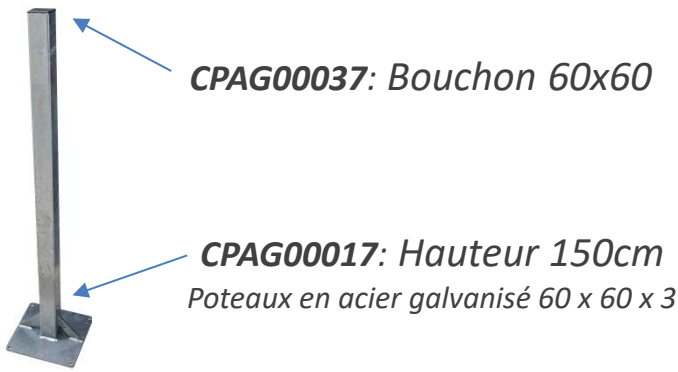

4 goujons à frapper diamètre  
10mm  
Non inclus

## 3. Fixation du séparateur sur le poteau (KITF00014)

**CPAG00069**  
Bride en U de fixation 76 x 84mm  
x4 par séparateur



**CPAG00007 & CPAG00020**  
Ecroû frein et rondelle plate

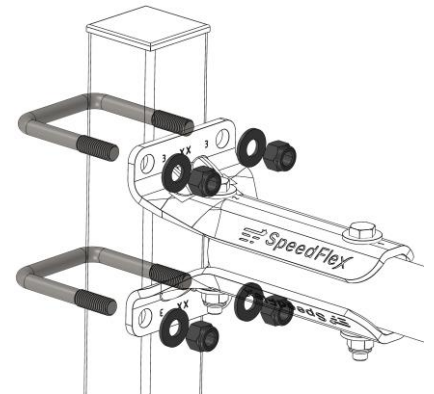

## 4. Barre horizontale et sa fixation

**CPAG00002**  
Barre horizontale 60 x 60 : 6m

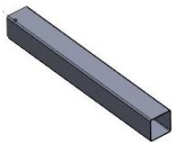

**KITF00036**  
Jonction de barre

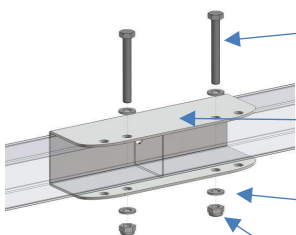

**CPAG00088**  
Vis M10x80

**CPAG000087**  
Jonction de barre

**CPAG00006**  
Ecroû Frein M10

**CPAG00019**  
Rondelle Ø10

**KITF00030**  
Fixation Murale

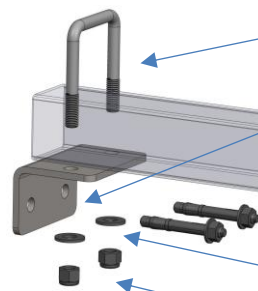

**CPAG00069**  
Etrier U M12x84mm

**CPAG00011**  
Fixation Murale Barre Horizontale

**CPAG00012**  
Goujon à frapper diamètre 10

**CPAG00020**  
Rondelle Ø12

**CPAG00007**  
Ecroû Frein M12

**KITF00025**  
Fixation sur Poteau 60x60

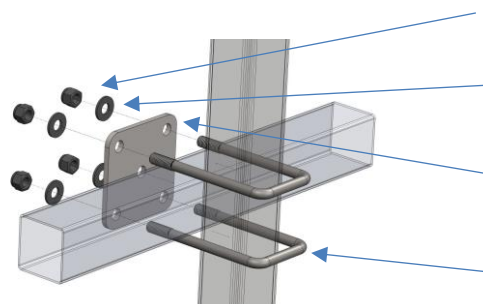

**CPAG00007**  
Ecroû Frein M12

**CPAG00020**  
Rondelle Ø12

**CPAG00022**  
Semelle 108x108

**CPAG00070**  
Etrier U M12x144mm

# Préconisations d'installation\*

\* Les côtes sont données à titre indicatif, à adapter selon la race et le gabarit des vaches

## 1. Installation des poteaux

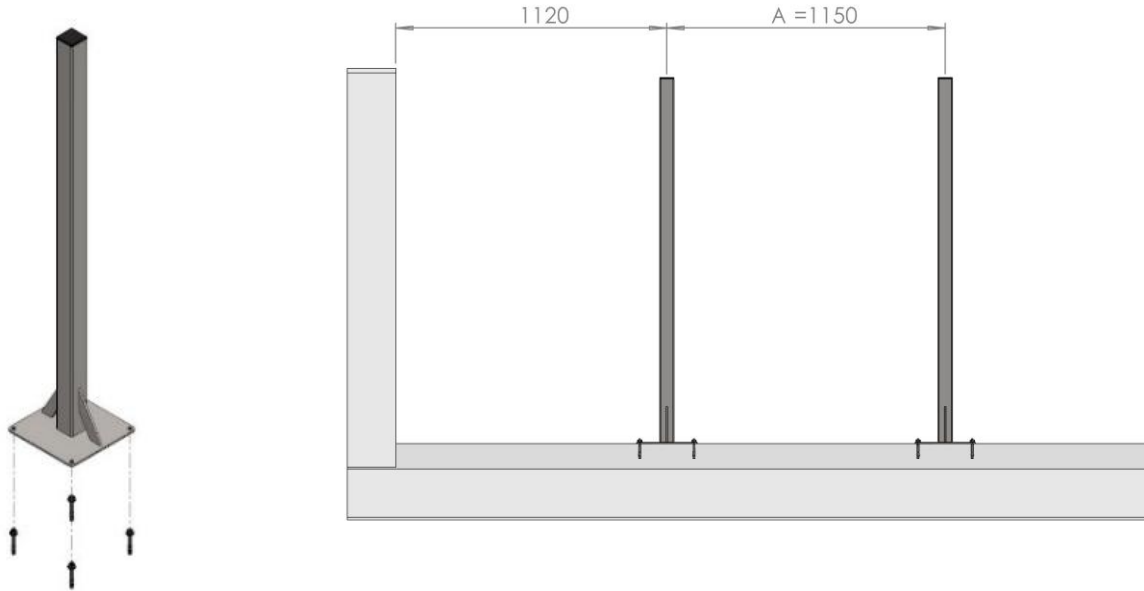

Tracer au sol l'emplacement des poteaux  
Fixer les poteaux au sol à l'aide de fixations  $\varnothing$  10mm (non fournies)

**A : conseillé 113/117cm selon race et gabarit de la vache**

**B : conseillé 215 à 218 cm pour les modèles 190cm**

**B : conseillé 192 à 196 cm pour les modèles 170cm**

**C : Prévoir 25 ou 70cm d'écart entre le poteau et le mur en cas de rangée face au mur**

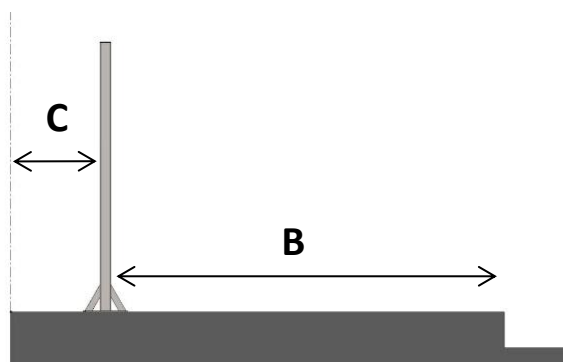

## 2. Installation de la barre horizontale

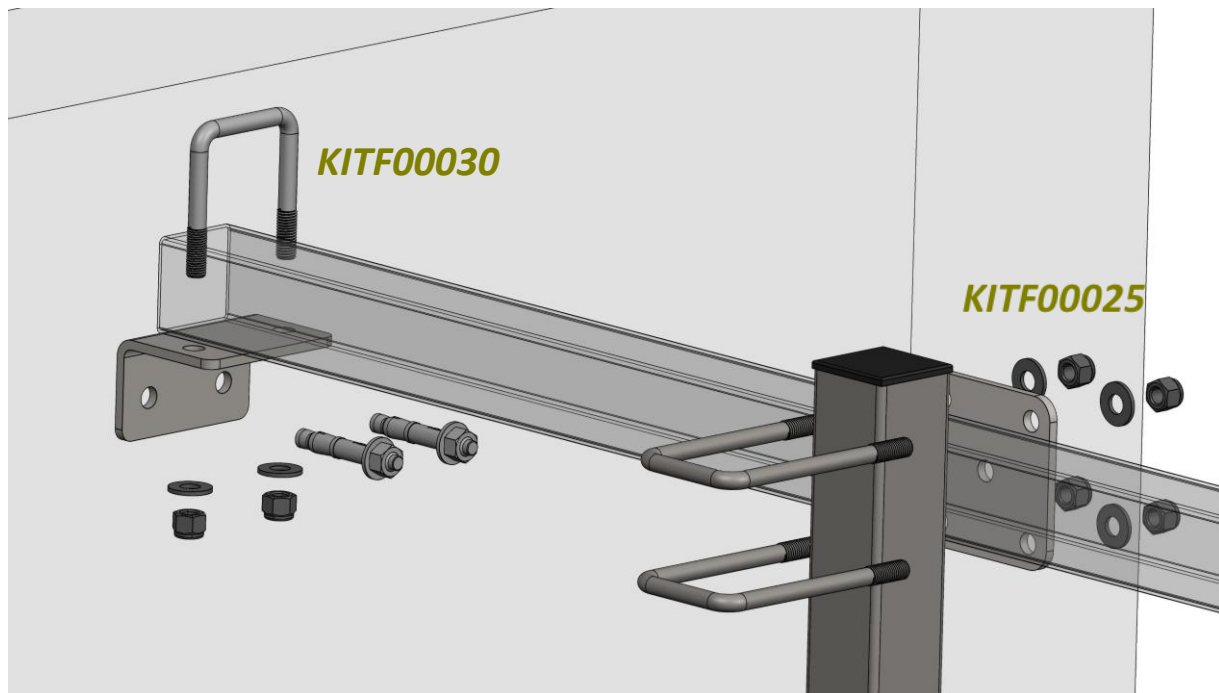

Pour la première rangée,  
disposer les barres au sol, bout à bout devant les poteaux de logette entre les murs.

Couper la dernière barre et répartir avec la chute pour commencer la rangée de logette suivante. Poser la première barre en haut des poteaux(≈1m40) pour positionner la fixation murale (**KITF00030**) fixer cette cornière (goujons à frapper M10 x 86 inclus) et serrer la première barre avec son cavalier carré

Fixer les barres au fur et à mesure avec le **KITF00025** sur les poteaux puis poser les jonctions de barre (**KITF00036**) avec les 2 boulons (10x80)

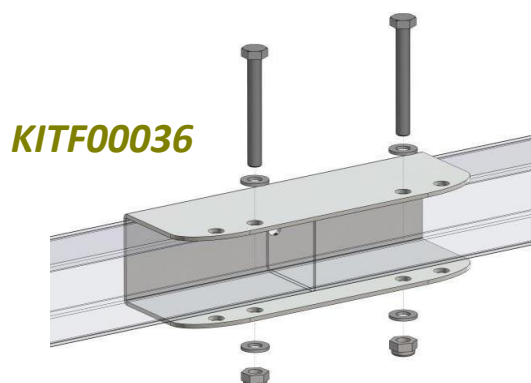

### 3. Installation du séparateur sur poteau

L'installation se fait selon les cotes préconisées sur le plan en page suivante, en utilisant le gabarit d'entraxe

#### Utilisation du gabarit d'entraxe 850 :

Afin de respecter l'entraxe de 850 mm, il est impératif d'utiliser le gabarit fourni

- 1 Fixer dans un premier temps le haut du séparateur au poteau, à la hauteur préconisée
- 2 Accrocher le gabarit sur le haut du séparateur,
- 3 Glisser le bas du séparateur dans le gabarit puis fixer le séparateur au poteau.

850

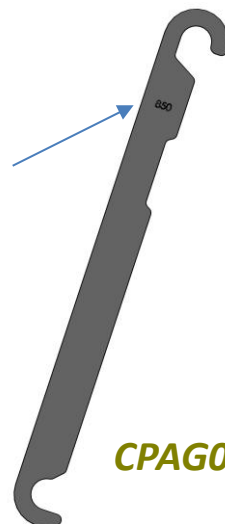

**CPAG00121**

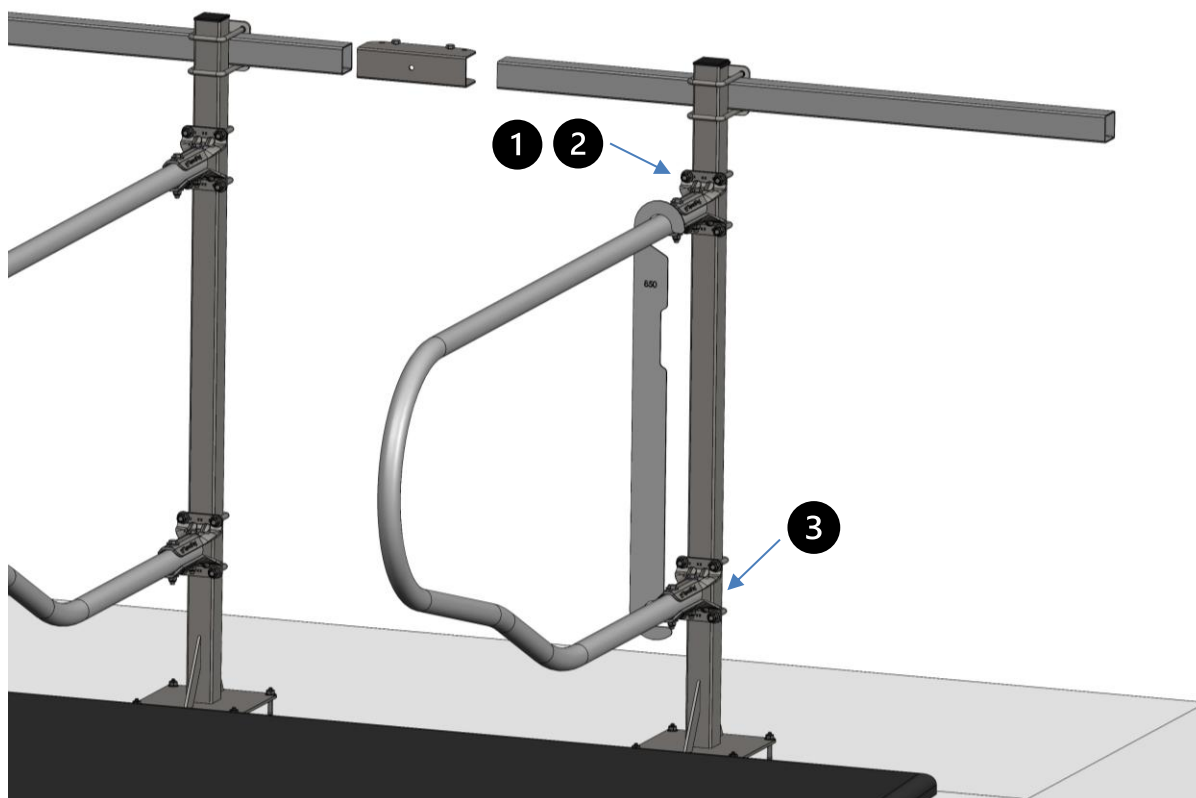
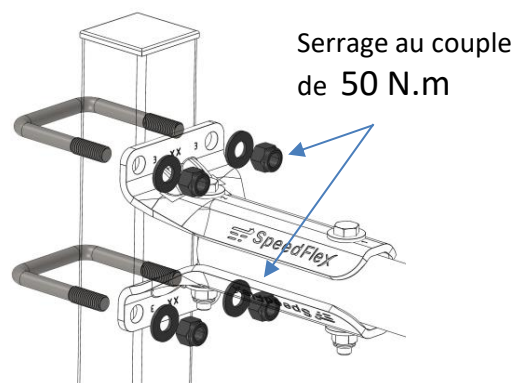

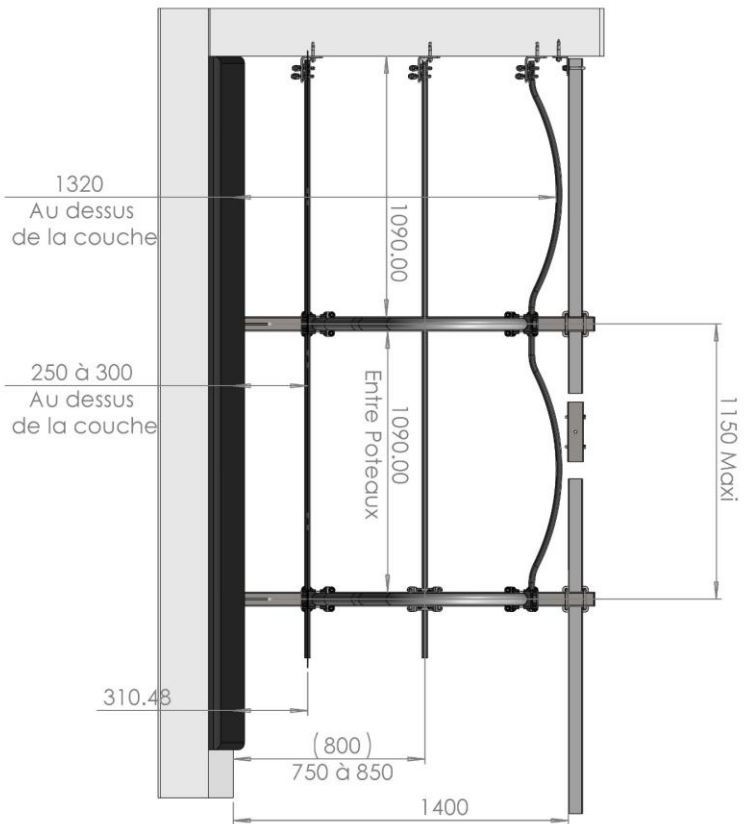
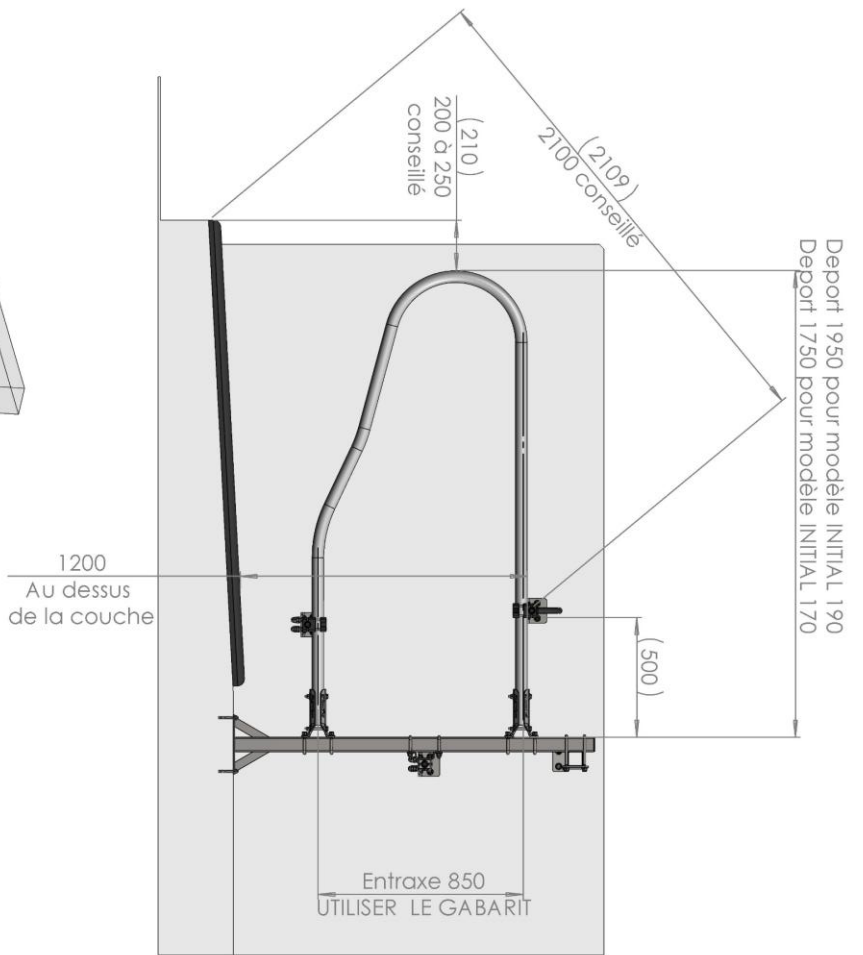
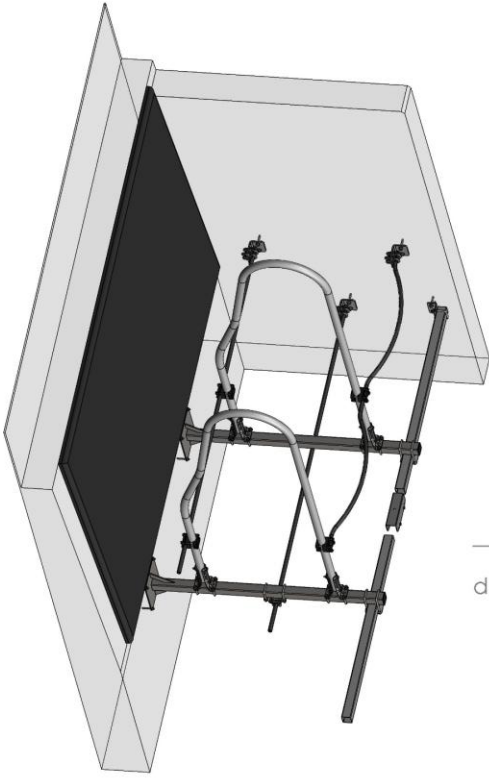

Cotes d'installation préconisées

# Modèle INITIAL 170 & 190

## 4. Installation des câbles

